



AUTOMOTIVE PRODUCTS, INC.

INSTRUCTIONS-INSTRUCCIONES-CONSIGNES

APPLICATION: 2006-UP FORD EXPLORER
2007-UP FORD EXPLORER SPORT TRAC

APLICACIÓN: FORD EXPLORER, 2006 Y SUPERIOR
FORD EXPLORER SPORT TRAC, 2007 Y SUPERIOR

APPLICATION: FORD EXPLORER 2006 ET PLUS
FORD EXPLORER SPORT TRAC 2007 ET PLUS

BULL BAR ASSEMBLY
ENSAMBLE DE PARRILLA
DELANTERA CON TIRÓN
BARRE PARE-CHOC SAFARI
33-2030
33-2035

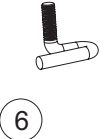
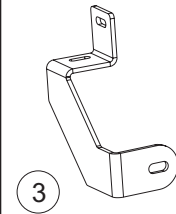
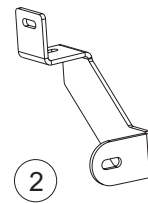
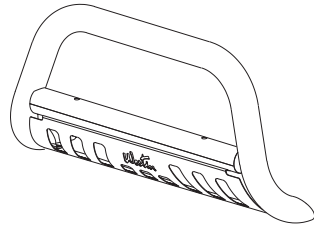

ITEM		QTY	CONTENTS - CONTENIDO - CONTENU	TOOLS - HERRAMIENTA - OUTILS
1	1	1	BULL BAR ASSEMBLY	3/4" SOCKET 9/16" SOCKET 9/16" WRENCH FLAT TIP SCREWDRIVER RATCHET SOCKET EXTENSION TORQUE WRENCH
2,3	2	2	BRACKET, PASSENGER (2) AND DRIVER (3)	
4	2	2	PLASTIC PLUG	
5	4	4	RUBBER BUMPER	
6	4	4	J-BOLT	
7	2	2	1/2-13 X 2.00" HEX HEAD BOLT	
8	2	2	1/2" FLAT WASHER	
9	2	2	1/2" LOCK WASHER	
10	4	4	3/8" FLAT WASHER	
11	4	4	3/8" LOCK WASHER	
12	4	4	3/8-16 HEX NUT	
13	4	4	PLASTIC WASHERS	
1	1	1	ENSAMBLE DE PARRILLA DELANTERA CON TIRÓN	
2,3	2	2	PIEZA DE SUJECIÓN, LADO DEL ACOMPAÑANTE (2) Y EL CONDUCTOR (3)	
4	2	2	TAPONES DE PLÁSTICO	
5	4	4	PARACHOQUES DE HULE	
6	4	4	PERNOS EN "J"	
7	2	2	PERNOS CON CABEZA HEXAGONAL DE 1/2-13 X 2.00"	
8	2	2	ARANDELA PLANA SAE DE 1/2"	
9	2	2	ARANDELAS DE PRESIÓN DE 1/2"	
10	4	4	ARANDELA PLANA SAE DE 3/8"	
11	4	4	ARANDELAS DE PRESIÓN DE 3/8"	
12	4	4	TUERCAS HEXAGONALES DE 3/8-16	
13	4	4	ARANDELA DE PLÁSTICO	
1	1	1	BARRE PARE-CHOC SAFARI	DOUILLE 3/4 PO DOUILLE 9/16 PO CLE 9/16 PO TOURNEVIS A POINTE PLATE CLIQUET RALLONGE DE DOUILLE CLE DE COUPLE
2,3	2	2	SUPPORT CÔTÉ PASSAGER (2) ET CÔTÉ CONDUCTEUR (3)	
4	2	2	BOUCHON DE PLASTIQUE	
5	4	4	PARE-CHOC EN CAOUTCHOUC	
6	4	4	BOULON EN J	
7	2	2	BOULON A TETE HEXAGONALE 1/2-13 X 2.00 PO	
8	2	2	RONDELLE PLATE SAE 1/2 PO	
9	2	2	RONDELLE A FREIN 1/2 PO	
10	4	4	RONDELLE PLATE SAE 3/8 PO	
11	4	4	RONDELLE A FREIN 3/8 PO	
12	4	4	ÉCROU HEXAGONAL 3/8-16	
13	4	4	RONDELLE DE PLASTIQUE	

- STEP 1. Remove the contents from box and check for damage. Verify all parts are present. Read instructions completely before beginning.
- STEP 2. **NOTE:** It will be necessary to remove the front license plate and bracket. Remove license plate from bracket. Using a 3/16" drill bit, drill out the two pop rivets that hold the bracket to the bumper. If local/state laws requires a license plate, license plate relocation kit 32-0055 is available.
- STEP 3. Install brackets as shown in Figure 2. **NOTE:** Adjustment to the lower splash shield may be required. Minor trimming of the air dam is required.
- STEP 4. Attach Bull Bar to mount brackets using 1/2" fasteners. Level and adjust Bull Bar as desired and tighten all fasteners. Recommended torque values are 26 FT.LBS. for 3/8" fasteners and 64 FT.LBS. for 1/2" fasteners.
- LIGHT INSTALLATION:** Insert threaded stud on base of the light through hole in cross tube. Using a ratchet, extension and socket for correct size of nut supplied, insert through large clearance hole in bottom of cross tube. Thread nut and washers on stud and tighten. **SEE FIGURE 1. NOTE:** A short socket, not a deep well works best to get the nut started.

WO:

75-0615 REVISION A 2/9/07

NOTE: Fits most 6" round or rectangle lights. Some lights may require replacing included mount/isolator with rubber bumpers provided. Mounting stud of 1/2" or less required. Plug mount holes with caps provided if not installing lights.

FINISH PROTECTION

Westin products have a high quality finish that must be cared for like any other exposed finish on the vehicle. Protect the finish with a non-abrasive automotive wax, (e.g. Pure Carnauba) on a regular basis. The use of any soap, polish or wax that contains an abrasive is detrimental, as the compounds scratch the finish and open it to corrosion.

- PASO 1. Retire el contenido de la caja y verifique que ninguna pieza se haya dañado. Verifique que no falte ninguna pieza. Lea las instrucciones completamente antes de comenzar.
- PASO 2. **NOTA:** Será necesario retirar la placa de identificación delantera y el soporte. Separe la placa de identificación del soporte. Con una broca de 3/16", retire los dos remaches que sujetan el soporte al parachoques. Es posible que sea necesario retirar/volver a colocar la placa de identificación delantera y el soporte de la placa de identificación. Si bien no es un requerimiento, le recomendamos que lo haga. Si las leyes locales/estatales exigen la placa de identificación, puede adquirir un equipo para la reinstalación (32-0055).
- PASO 3. Montez les supports tel qu'indiqué à la figure 2. **REMARQUE :** Il peut être nécessaire d'ajuster le bouclier inférieur. Vous devrez ébarber la jupe avant.
- PASO 4. Coloque la parrilla delantera con tirón sobre los soportes con los sujetadores de 1/2". Nivele y ajuste la parrilla delantera con tirón como desee y que los sujetadores estén apretados. Los valores recomendados del momento un torque son 26 libras-pies a los sujetadores de 3/8" y 64 libras-pies a los sujetadores de 1/2".

INSTALACIÓN DEL FARO: Inserte el birlo roscado en la base del faro a través del agujero del tubo transversal. Con un maneral, una extensión y un dado del tamaño adecuado para la tuerca provista, inserte el birlo a través del agujero grande de la parte inferior del tubo transversal. Enrosque la tuerca y las arandelas en el birlo y apriete. **VEA LA FIGURA 1. NOTA:** Para el primer ajuste de la tuerca, se recomienda usar un dado corto en lugar de uno de alcance más profundo.

NOTA: Se adapta a la mayoría de los faros de 6" redondos o rectangulares. Para algunos faros, posiblemente deba volver a colocar la base de montaje/aislante incluido con los parachoques de 1/2" de goma provistos. Se requiere un birlo de montaje de 1/2" o menos. Coloque los tapones en los agujeros de montaje si no se instalan los faros.

PROTECCIÓN DEL ACABADO

Los productos Westin tienen un acabado de alta calidad que requiere del mismo cuidado que cualquier otro acabado expuesto del vehículo. Proteja el acabado con una cera no abrasiva para automóviles (por ejemplo, Pure Carnauba) regularmente. El uso de cualquier jabón, pulidor o cera que contenga un abrasivo es nocivo, dado que los componentes rayan el acabado y lo exponen a la corrosión.

- ETAPE 1. Enlevez le contenu de la boîte et vérifiez pour tout dommage. Vérifiez que toutes les pièces y sont. Lisez complètement les consignes avant de commencer.
- ETAPE 2. **NOTA :** Il sera nécessaire d'enlever la plaque d'immatriculation avant ainsi que le support de plaque. Retirez la plaque d'immatriculation de son support. À l'aide d'une mèche 3/16 po, retirez les deux rivets pop retenant le support aux pare-chocs. Si les lois provinciales exigent une plaque d'immatriculation, l'ensemble de modification 32-0055 est disponible.
- ETAPE 3. Instale los soportes como se muestra en la Figura 2. **NOTA:** Posiblemente sea necesario ajustar el salpicadero inferior. Es necesario realizar algunos cambios pequeños del deflector de aire.
- ÉTAPE 4. Fixez la Bull Bar sur les supports de montage à l'aide des attaches 1/2 po. Nivelez et ajustez la barre Bull tel que désiré et ensuite serrez les attaches. Couplez les attaches 3/8 po. à 30 pieds livres et les attaches 1/2 po. à 65 pieds livres.

REPOSE DES LUMIERES: Insérez le goujon de la base de la lumière dans le trou du tube transversal. À l'aide de la douille, la rallonge et le cliquet de la dimension de l'écrou fourni, insérez dans l'espace large au bas du tube transversal. Montez l'écrou et les bagues sur le goujon et serrez. **VOIR FIGURE 1. NOTA :** Utilisez une douille courte plutôt que profonde pour faire commencer l'écrou.

NOTA : S'ajuste à la majorité des lumières rondes ou rectangles de 6 po. Certaines lumières nécessitent que vous remplaciez le montage / l'isolateur par les amortisseurs de caoutchouc fournis. Un goujon de montage de 1/2po sera requis. Bouchez les trous de montage par les capuchons fournis si vous n'installez pas les lumières.

PROTECTION DE LA FINITION

Les produits Westin ont une finition de haute qualité qui requiert des soins, comme toute autre finition du véhicule exposée aux éléments. Protégez la finition à l'aide d'une cire non-abrasive (par exemple, Pure Carnauba) de façon régulière. L'usage de tout savon, pâte à polir ou cire contenant un abrasif est nuisible, puisque les composantes strient la finition et la laissent vulnérable à la corrosion.

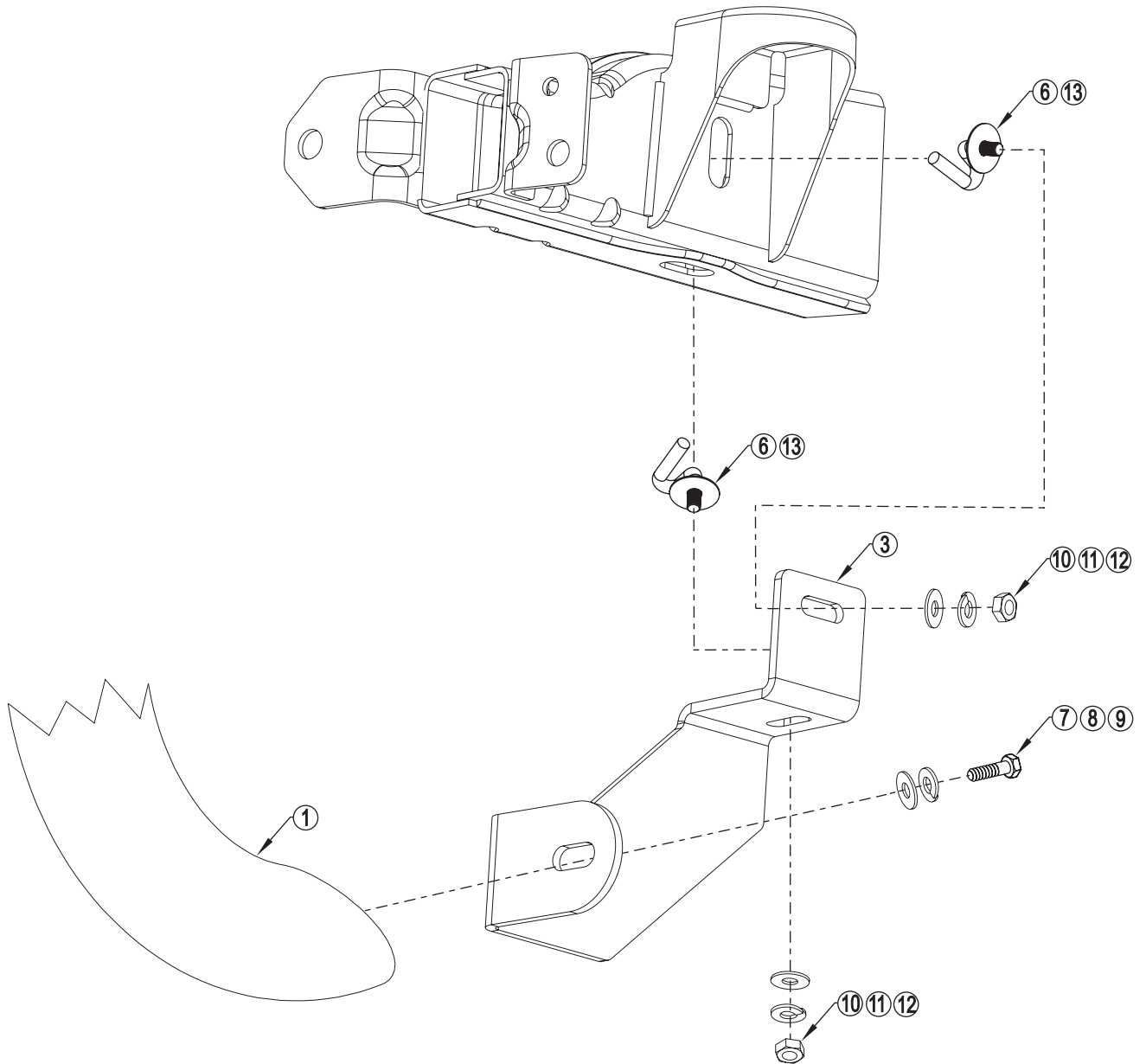
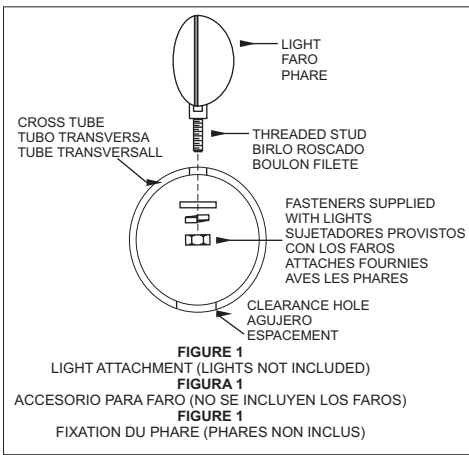

FIGURE 2 INSTALLATION OF DRIVER SIDE, PASSENGER SIDE OPPOSITE
 FIGURA 2 INSTALACIÓN DEL LADO DEL CONDUCTOR OPUESTO AL LADO DEL ACOMPAÑANTE
 FIGURE 2 ILLUSTRE: COTE CONDUCTEUR, EN FACE: COTE PASSAGER